

*Des solutions de traitement de l'eau de mer grâce aux réacteurs ultraviolets.*

● ○ ● FABRICATION FRANÇAISE

## UV BioTech 500

> Débit : de 31 à 50 m<sup>3</sup>/h

L'UV BioTech 500 est spécialement conçu pour éviter le développement des maladies dans les piscines en détruisant les parasites, bactéries et virus dans l'eau salée et l'eau douce sans utilisation de produits chimiques néfastes pour les organismes marins. Son corps en PEHD lui confère une excellente résistance à toutes les atmosphères corrosives.

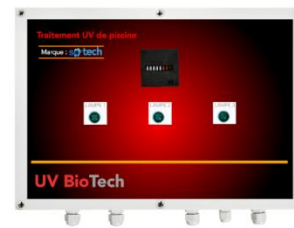

Garantie : 1  
an  
S.A.V. en  
France

### CARACTERISTIQUES TECHNIQUES

**Matériel permettant de traiter un débit d'eau moyen de 31 m<sup>3</sup>/h (à 40 mJ/cm<sup>2</sup>) à 50 m<sup>3</sup>/h (à 25 mJ/cm<sup>2</sup>) avec une transmittance de 90% sur 10 mm.**

#### LAMPE UV

Puissance électrique totale : 360 Watts (3 lampes)  
Puissance germicide : 114 Watts UVc  
Durée de vie des lampes : 16 000 heures ou 2 ans

#### REACTEUR UV

Chambre de traitement : PEHD  
Entrée/Sortie : (PVC) 75 / DN 65  
Pression de service : 6 bar  
Vanne de purge et vanne de vidange  
1 bouchon pour remplacement d'une des vannes  
Pattes de support soudées  
Sonde de température

#### ARMOIRE ELECTRIQUE

Dimensions (mm) : 600 x 600 x 200  
IP 52  
Indice de protection : 230 V / 50-60 Hz  
Alimentation :  
Témoin de marche de la lampe / Compteur horaire  
Interrupteur mise en service /

#### PRODUITS ASSOCIES

Lampe UV 120 W : 14000094  
Gaine Quartz : 14000051  
Joint : 15000335

#### OPTIONS

Purge d'air automatique /  
Capteur UV digital avec afficheur / Armoire IP65

## UV BioTech 500

> Débit : de 31 à 50 m<sup>3</sup>/h

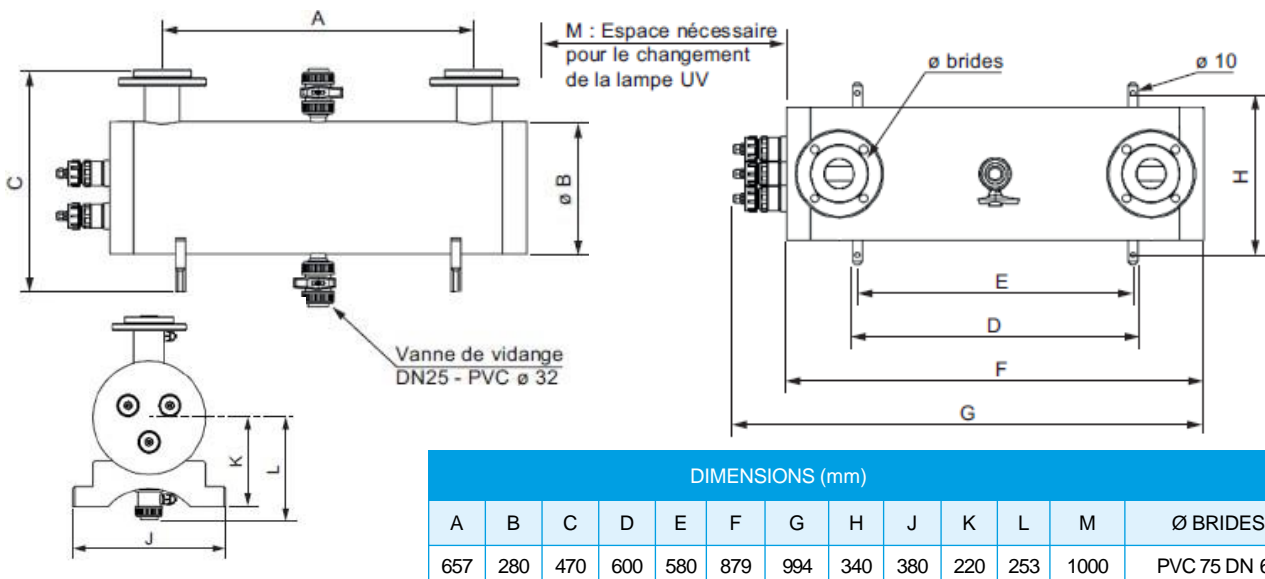

### INSTALLATION

L'UV BioTech 500s'installe sur la canalisation principale d'alimentation en eau. **Il doit être positionné horizontalement**, l'entrée et la sortie d'eau sont indifférentes. Il est nécessaire de laisser de la place du côté des lampes (1 m minimum) ou de prévoir le démontage facile de l'appareil (bypass), afin d'effectuer le changement des lampes UV.

**Si l'installation du réacteur doit impérativement se faire à la verticale**, il est alors indispensable d'équiper le

réacteur d'une purge d'air automatique en partie haute. Le cas échéant, il est préférable que l'eau arrive par le bas et reparte par le haut du réacteur.

L'appareil doit être isolé des « coups de bélier » par un appareil anti-coups de bélier (vase d'expansion, amortisseur, etc.) si nécessaire. Il doit être protégé du gel ou de la chaleur excessive. L'installation d'un filtre en amont de l'appareil **est fortement recommandée** afin de réduire les particules pouvant masquer le rayonnement UV.

### MAINTENANCE

L'entretien se limite au changement des lampes UV et au changement ou au nettoyage des gaines. Les lampes UV ont une durée de vie limitée à 16 000 h, au-delà la désinfection de l'eau n'est plus garantie. Les gaines en quartz protégeant les lampes simplifient considérablement le changement de celles-ci. Les gaines quartz peuvent s'encrasser ou présenter des dépôts. Elles doivent être nettoyées avec un acide doux.